

WORLD

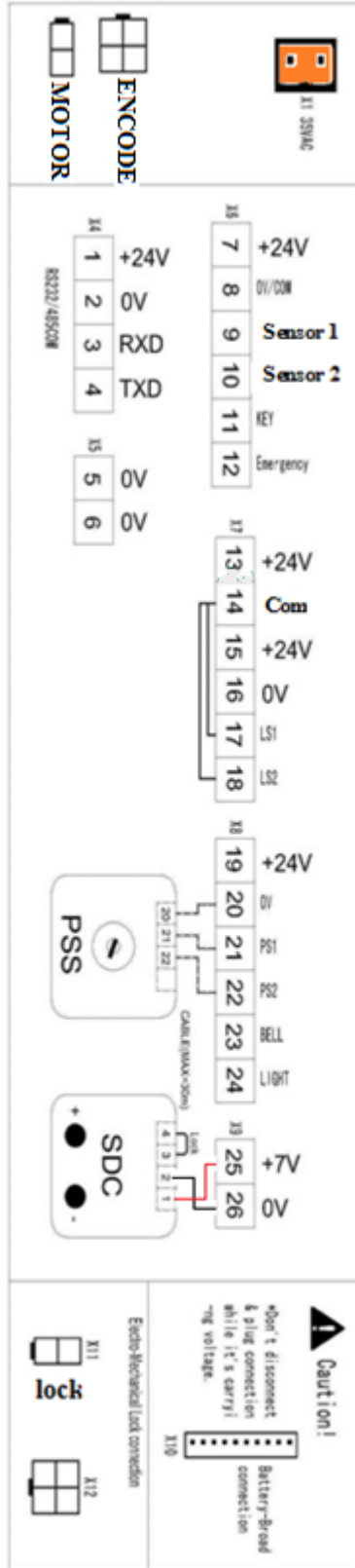

برای نصب سیستم اریکو ابتدا لبه‌ی زیرین ریل را با لبه‌ی پایین پروفیل آهن زیر کار (40 × 100) یکسان نموده سپس ریل را به پروفیل پیچ نمایید. سپس سطح مقطع پلاستیکی مشکی ریل قابل تعویض آن را که به صورت فشاری بر روی ریل آلومینیومی جا زده و بعد از آن متحرک را سوار و تنظیمات رگلاژی مربوطه را انجام دهید؛ سپس از سمت چپ به ترتیب ابتدا ترانس دستگاه سپس موتور سپس کنترل باکس سپس برد شارژ باطری سپس باطری بک آپ سپس قفل الکترومکانیکی نصب می‌شود.

توضیح: در هنگام نصب قفل الکترومکانیکی باید دقت نمود که دقیقاً پشت قسمت تعبیه شده بر روی هنگرها قرار گیرد و به اندازه ۲ میلی متر خلاصی داشته باشد

پس از قفل الکترومکانیکی در منتهی الیه سمت راست دستگاه می‌بایست هرزگرد نصب گردد. (همانند شکل زیر)



1- ترانس

2- موتور

۳- کنترل باکس

۴- هنگرهای چپ

۵- هنگرهای راست

۶- هرزگرد

در هنگام نصب هرزگرد باید دقت نمود که فولی دندانه دار آن همانند موتور رو به داخل ریل باید باشد. جهت رگلاژ هرزگرد و شل یا سفت کردن تسمه فقط کافیست که پیچ روی آن شل کرده و واشر لنگ دار آن را چرخانده تا هرزگرد شل یا سفت شود و پس از آن پیچ روی آن را مجدداً سفت نمود. همانند شکل زیر

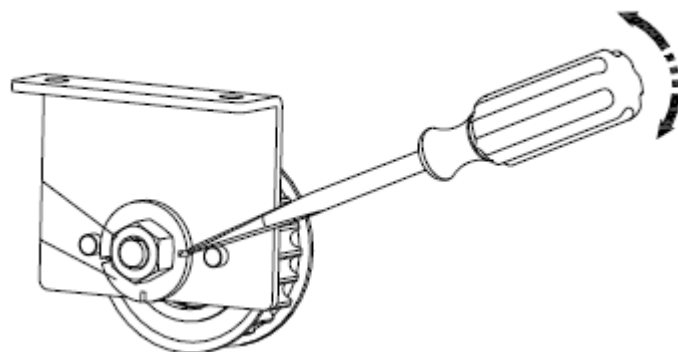

جهت اتصال تسمه گیرها به هنگرها باید دقت نمود که تسمه گیر سمت موتور باید رو به بالا باشد و تسمه گیر سمت هرزگرد رو به پایین باشد.

توضیح خیلی مهم: بر روی برد کنترل ۲ عدد جامپر مشکی رنگ کوچک در قسمت زیر سوکت موتور قرار دارند که در حالت استاندارد بر روی ۲ پایه سمت چپ قرار دارند که سبب می شود قدرت موتور بیشتر شود که این موضوع باعث این شده که درب زمانی که در آن برق نباشد یا در حالت دستی درب به سفتی و با قدرت بیشتر باز شود و چنانچه اگر تمایل به تعویض حالت فوق را دارید می بایست جامپرهای فوق را بر روی ۲ پایه سمت راست قرارداده تا درب در حالت دستی به آسانی باز و بسته شود.

راه اندازی و سیم بندی

جهت راه اندازی سیستم ابتدا سیم برق را به قسمت مشکی رنگ سمت چپ ترانس وصل و سپس از خروجی آن در سمت راست ترانس ۲ رشته سیم به سوکت نارنجی رنگ روی کنترل باکس وصل نموده و سپس مطابق با نقشه سیم کشی کلیه سیم کشی های چشمه ها انجام شود. بعد از اطمینان کامل از سیم کشی کلید پاور دستگاه که بر روی ترانس است را روشن نموده؛ در این حالت درب به آرامی شروع به بسته شدن می کند در این زمان درب نباید بر روی حالت قفل یا یک طرفه باشد و اگر چنانچه بر روی یکی از این حالت ها بود می بایست بلافاصله بر روی حالتی دیگر قرار گیرد تا درب به صورت صحیح خود را ریست کند.

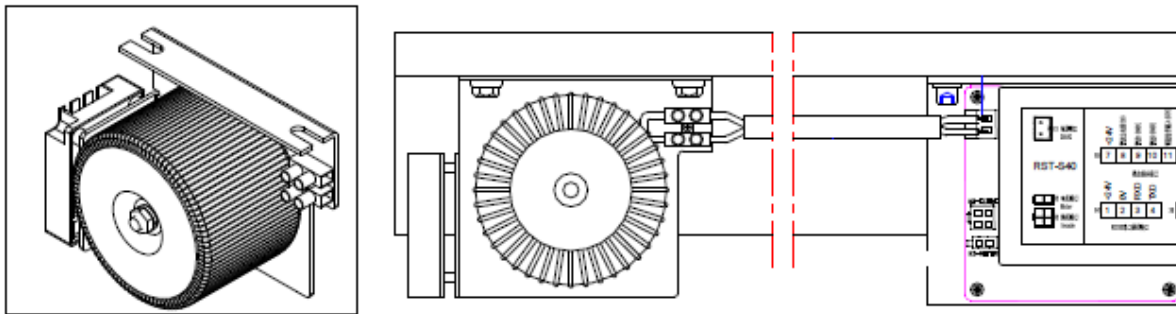

طریقه نصب سنسور مادون قرمز

برای نصب سنسور مادون قرمز؛ سیم کشی قسمت برق به ترمینال های ۱۵ و ۱۶ وصل نمایید. برای قسمت فرمان نیز سیم های مورد نظر را به ترمینال های ۱۴ و ۱۸ متصل کنید. در حالت عدم استفاده از سنسور مادون قرمز فابریک می بایست ترمینال های ۱۷ و ۱۸ با ترمینال شماره ۱۴ جامپر باشد.

کلید تعیین وضعیت دیجیتال

بر روی کلید تعیین وضعیت ۶ چراغ موجود است که هرکدام با شکل خاصی مشخص شده‌اند که به ترتیب عبارتند از:

(۱) حالت دستی (شماره ۳۲): در این حالت تمامی چشم‌ها و سایر اجزای متصله به کنترل باکس قطع و درب به صورت دستی قابل باز یا بسته شدن است.

(۲) حالت دائم باز (شماره ۱۶): در این حالت درب باز شده و باز خواهد ماند.

(۳) حالت اتوماتیک (شماره ۸): در این حالت درب به صورت اتوماتیک هم از داخل هم از بیرون تا انتهای کورس خود با فرمان گرفتن چشم‌ها باز و بسته می‌شود.

(۴) حالت نیمه باز (شماره ۴): در این حالت درب بعد از فرمان گرفتن چشم‌ها به صورت نیمه باز؛ باز و بسته می‌شود لازم به ذکر است که میزان عرض بازشو در این حالت طبق نظر کارفرما کم یا زیاد می‌شود.

(۵) حالت یک طرفه (شماره ۲): در این حالت فقط چشم داخل عمل کرده و چشم بیرون عمل نمی‌کند.

(۶) حالت قفل (شماره ۱): در این حالت درب پس از بسته شدن به طور اتوماتیک قفل شده و با هر بار فرمان گرفتن ریموت رسیور به طور لحظه باز و مجددا بسته و قفل می‌شود.

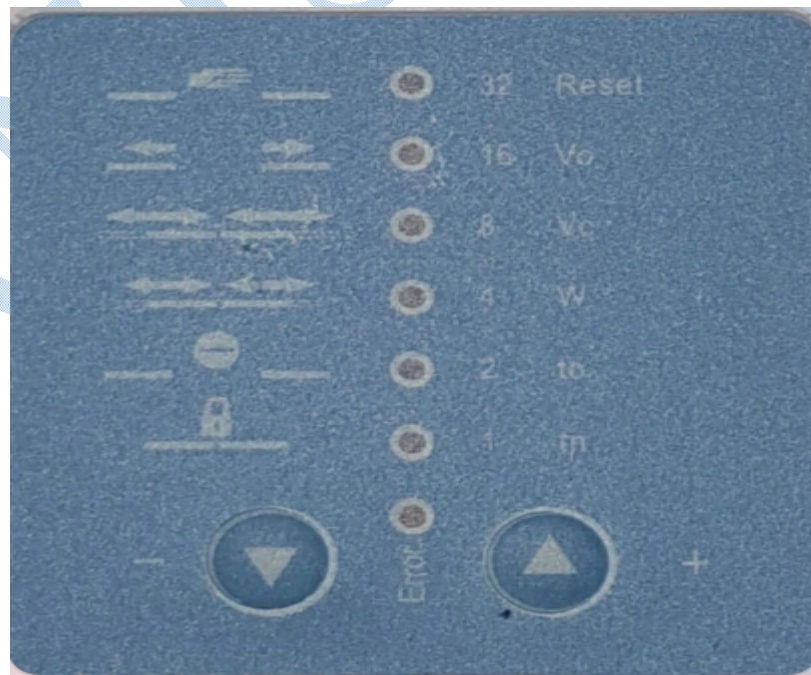

جهت تنظیمات سرعت‌ها و سایر تنظیمات می‌بایست به طریق زیر عمل نمود:

چراغ شماره ۳۲ جهت ریست کردن دستگاه و برنامه ریزی استفاده می‌شود.

چراغ شماره ۱۶ جهت تنظیمات سرعت باز شدن به منظور کم یا زیاد کردن آن (تنظیم سرعت باز شو درب: سرعت استاندارد ۱۰۰ درصد می‌باشد و رنج تنظیم سرعت بین ۴۰ تا ۱۰۰ می‌باشد)

چراغ شماره ۸ جهت تنظیمات سرعت بسته شدن به منظور کم یا زیاد کردن آن (تنظیم سرعت بسته شدن درب: ماکزیمم سرعت ۶۶ درصد استاندارد می‌باشد و رنج تغییر بین ۲۵ تا ۶۵ درصد است)

چراغ شماره ۴ جهت تنظیمات میزان باز شو درب در حالت نیمه باز به منظور کم یا زیاد کردن آن (تنظیم میزان باز شو درب در حالت نیمه باز شو: استاندارد باز شو درب ۲۵ درصد از کل باز شو درب است و رنج تغییر بین ۲۵ تا ۹۰ درصد قابل تنظیم است)

چراغ شماره ۲ جهت تنظیمات زمان باز ماندن درب در حالت اتوماتیک یا نیمه باز به منظور کم یا زیاد کردن آن (تنظیم زمان باز ماندن: استاندارد این زمان ۲ ثانیه است و رنج قابل تنظیم آن بین ۱ تا ۱۰ ثانیه است. این زمان بسته به حالت باز شو درب انتخاب می‌شود که با استفاده از سنسور مادون قرمز و بر اساس موقعیت سوئیچ برنامه ریزی شده عمل می‌کند)

چراغ شماره ۱ جهت تنظیمات زمان باز ماندن درب در حالت قفل یا یک طرفه در صورت استفاده از ریموت (تنظیم زمان باز ماندن درب در شب هنگام، استاندارد این زمان ۴ ثانیه می‌باشد و رنج قابل تغییر بین ۱ تا ۳۰ ثانیه است. که البته بسته به قفل سوئیچ و سوئیچ برنامه ریزی خواهد شد)

به منظور تنظیمات هر یک از قسمت‌های مد نظر به طریق زیر می‌بایست عمل نمود:

به طور مثال چنانچه اگر بخواهیم سرعت باز شدن دستگاه را کم یا زیاد کنیم ابتدا حالت دستگاه را بر روی چراغ شماره ۱۶ گذاشته سپس دکمه + و - را به طور همزمان با هم به مدت ۲ ثانیه فشرده و رها میکنیم سپس مشاهده می‌شود که چراغ شماره ۱۶ شروع به چشمک زدن می‌کند سپس با دکمه + سرعت باز شدن را زیاد و با دکمه - سرعت را کم می‌شود در این حالت چنانچه اگر سرعت زیاد شود چراغ چشمک زن با سرعت بیشتری شروع به چشمک زدن می‌کند و اگر سرعت کم شود چراغ چشمک زن با سرعت کمتری چشمک می‌زند؛ در این حالت پس از انجام تنظیمات مجدداً دکمه + و - را یکبار با هم فشرده تا تنظیمات در حافظه کنترل باکس ثبت شود. جهت انجام مابقی تنظیمات نیز به همین منوال باید عمل نمود فقط باید توجه داشت که جهت تنظیم هر واحد ابتدا باید کلید تعیین وضعیت را بر روی آن حالت مد نظر قرار داد.

چگونگی پیدا کردن کدهای خطا

چراغ **ERROE** جهت دانستن کد خطایی است که در هنگام بروز مشکل در یکی از قسمت‌های دستگاه به همراه یکی دیگر از ۵ چراغ دیگر شروع به چشمک زدن می‌کند که با توجه به جدول کدهای خطایی سیستم می‌توان فهمید که درب چه ایرادی دارد.

هنگام بروز خطا یک برنامه جهت نمایش کد خطا با وفقه‌ای ۲ ثانیه‌ای و به مدت ۱ ثانیه به رنگ قرمز به نمایش در می‌آید و یک چراغ قرمز هم همزمان با کد خطا روشن و خاموش می‌شود.

برای فهمیدن کدهای خطا در صورت بروز مشکلی در سیستم این موضوع را می‌توان از روی کلید تعیین وضعیت دریافت. بدین معنی که در زمان بروز مشکل چراغ خطا که با علامت **ERROE** در زیر حالت ۱ قرار دارد قرمز شده و با یک یا چند حالت دیگر از ۶ حالت موجود کلید تعیین وضعیت شروع به چشمک زدن می‌نماید.

در این حالت می‌بایست یادداشت نمود که کدام یک از چراغ‌ها چشمک می‌زنند سپس به جدول خطاها مراجعه تا مشخص شود که کدام کدها خطا می‌دهند سپس آنها را با هم جمع نموده و عدد به دست آمده را باید در جدول خطاها جستجو نمود تا متوجه ایراد شد. به طور مثال فرض کنیم که چراغ‌های ۱ و ۲ و ۸ به طور همزمان با هم روشن شده‌اند و چراغ خطا هم چشمک می‌زند در این حالت به کتابچه مراجعه و مشاهده می‌شود که:

چراغ ۱..... کد ۱

چراغ ۲..... کد ۲

چراغ ۸..... کد ۸

پس : $1+2+8=11$ در این حالت متوجه می‌شویم که دستگاه خطای شماره ۱۱ را می‌دهد سپس به جدول خطاها مراجعه و می‌بینیم که برق ۲۴ ولت ورودی به برد فرمان اصلی ایراد دارد که یا ترانس تغذیه مشکل دارد یا سیم‌های ۲۴ ولت ورودی به برد فرمان اصلی اتصالی دارد، به این ترتیب کلیه ایرادات دستگاه مشخص می‌شوند.

بعد از بدست آوردن خطای مورد نظر به جدول زیر مراجعه می‌کنیم:

کد خطا	توضیحات
۱	غیر فعال بودن موتور F
۲	ترمینال X4 دچار مشکل شده است F
۳	مسیر بازشو کمتر از ۲۳ سانتی متر می باشد FE
۴	مسیر بازشو بیشتر از حد مجاز می باشد FE
۵	افزایش نیرو مقاوم در زمان باز شدن بدلیل اصطحکاک بیش از حد FE
۶	غیر فعال بودن موتور در حالت بسته شدن F
۷	مسیر بسته شدن کمتر از ۲۳ سانتی متر می باشد FE
۸	مسیر بسته شدن بیشتر از حد مجاز می باشد FE
۹	افزایش نیرو مقاوم در زمان بسته شدن بدلیل اصطحکاک بیش از حد FE
۱۰	کنترل باکس غیر فعال می باشد F
۱۱	سیم های ۲۴ ولت ورودی به برد فرمان اصلی اتصالی دارد K
۱۲	اتصالی در ورودی قفل برقی F
۱۳	خطای قفل برقی K
۱۴	خطا در سنسور مادون قرمز K
۱۵	قطع برق ورودی اصلی K
۱۶	باطری اضطراری شارژ ندارد K
۱۷	خطا در بسته شدن (درب در هنگام بسته شدن بطور کامل بسته نمی شود) K
۱۸	قفل کف
۲۰	جامپر موتور وصل نیست E
۳۱	در زمان باز شدن درب به مانع برخورد میکنند F

E: خطا در هنگام برنامه ریزی رخ می دهد

F: خطای مهم

K: پیغام خطا تا زمان وجود خطا باقی خواهد ماند.

توجه: خطاهای مهم باعث وقفه در عملکرد سیستم می شوند.

نحوه‌ی اتصال سیم‌ها

ترمینال ۱ - ۲ - ۳ - ۴: رابط‌های ارتباطی؛ جهت تنظیمات توسط کارخانه سازنده

ترمینال ۵ - ۶: ورودی منفی GND

ترمینال ۷: جهت اتصال به سیم ورودی تغذیه چشم‌های داخل و بیرون (+24V)

ترمینال ۸: جهت اتصال به سیم‌های تغذیه ورودی و مشترک رله‌ی چشم‌های داخل و بیرون و فرمان ریموت رسیور (SENSOR GND)

ترمینال ۹: جهت اتصال به سیم رله‌ی خروجی چشم داخل (SENSOR 1)

ترمینال ۱۰: جهت اتصال به سیم رله‌ی خروجی چشم بیرون (SENSOR 2)

ترمینال ۱۱: جهت اتصال به فرمان ریموت رسیور (UNLOCK INPUT)

ترمینال ۱۲: جهت اتصال به کلید اضطراری (EMERGENCY OPEN)

ترمینال ۱۳: ۲۴ ولت جهت اتصال به سیم تغذیه ورودی ریموت رسیور (+24V)

ترمینال ۱۴: جهت اتصال به رله‌ی خروجی سنسور مادون قرمز (در حالت عدم استفاده از سنسور مادون قرمز می‌بایست با خانه‌های شماره ۱۷ و ۱۸ جامپر باشد) (SEFETY SENSOR COM)

ترمینال شماره ۱۵: جهت اتصال به ورودی تغذیه سنسور مادون قرمز (+24V)

ترمینال شماره ۱۶: جهت اتصال به ورودی تغذیه سنسور مادون قرمز و همچنین سیم منفی تغذیه ریموت رسیور (-) GND

ترمینال شماره ۱۷: جهت اتصال به رله‌ی خروجی سنسور مادون قرمز (در حالت عدم استفاده از سنسور مادون قرمز می‌بایست با خانه شماره ۱۴ جامپر باشد) (SEFETY SENSOR 1)

ترمینال شماره ۱۸: جهت اتصال به رله‌ی خروجی سنسور مادون قرمز (در حالت عدم استفاده از سنسور مادون قرمز فابریک می‌بایست با خانه شماره ۱۴ جامپر باشد) (SEFETY SENSOR 2)

ترمینال ۱۹: خروجی +24V

ترمینال شماره ۲۰: جهت اتصال به سیم مشترک رله‌ی ریموت (KEYSWITCH GND)

ترمینال شماره ۲۱: جهت اتصال به رله ریپوت (حالت یک طرفه) (PS 1)

ترمینال شماره ۲۲: جهت اتصال به رله ریپوت (حالت قفل دائم یا نرمال) (PS 2)

ترمینال شماره ۲۳: جهت اتصال به زنگ هشدار

ترمینال شماره ۲۴: جهت اتصال به چراغ هشدار

ترمینال شماره ۲۵: جهت اتصال به سوکت شماره ۱ کلید تعیین وضعیت چند حالتی (SDC)

ترمینال شماره ۲۶: جهت اتصال به سوکت شماره ۲ کلید تعیین وضعیت چند حالتی (SDC)

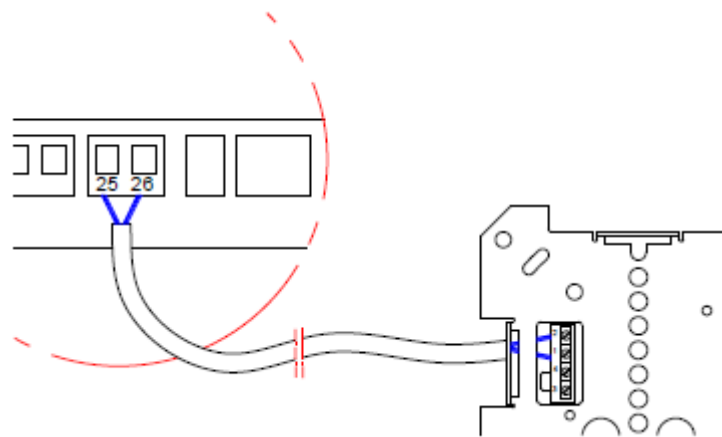

نحوه استفاده از باتری

باتری اضطراری دارای ۲۱ دقیقه کارکرد نامحدود مجاز می‌باشد.

به منظور صرفه جویی در برق در حالت قفل باتری قطع خواهد شد.

تعمیرات و نگهداری، موارد امنیتی و خدمات پس از فروش

برنامه کنترل و نگهداری درب برای حداقل یک مرتبه در سال با توجه به گارانتی و ایمنی عملکرد درب بسیار لازم می‌باشد.

نگهداری باید حتما توسط افراد متخصص و آموزش دیده باشد اگر نگهداری مناسب نباشد یا توسط افراد نامناسب انجام شود عوامل مرتبط در کارخانه سازنده هیچ گونه مسئولیتی در قبال آسیب‌های احتمالی متقبل نمی‌شود.

هرگونه ارتقا یا تغییرات آتی برای درب بایستی حتما توسط فرد متخصص آموزش دیده انجام شود.

توجه:

قبل از کار با قسمت‌های متحرک حتما برق اصلی و برق اضطراری را قطع کنید.

از مواد شوینده خورنده و آب جهت شستشوی دستگاه استفاده نشود.

قبل از انجام هرگونه چک کردن و کار روی واحد کنترل برق تغذیه را قطع کنید.

نگهداری قسمت‌های مختلف با توجه به دستورالعمل‌های عملکردی برای جلوگیری از به خطر افتادن موارد ایمنی کاربران هرگونه عیوبی که منجر به از کار افتادن موارد ایمنی می‌شود را باید برطرف کرد.

با توجه به مسائلی چون گارانتی نصب، از جدا کردن علائم و برچسب‌ها اکیدا جلوگیری شود.